

## Ruedas libres de cuña de elevación por fuerza centrífuga

# RIZ..G1G2, RIZ..G2G7 RINZ..G5G5



Parte trasera de  
RIZ..G1G2

### MODELO

RIZ..G1G2

RINZ.. G5G5



Los modelos RIZ..G1G2 / G7G2 y RINZ..G5G5 son ruedas libres de tipo cuña de elevación por fuerza centrífuga, con rotación de la pista interna. Solo la pista interna se ha diseñado para rodar a rueda libre.

Se trata de unidades autónomas diseñadas para aplicaciones de embrague de rueda libre. Normalmente se utilizan en unidades de oruga, en las que la velocidad de sobremarcha es alta, pero la velo-

cidad de transmisión es baja y no supera la velocidad de transmisión máxima especificada en la tabla. Son un modelo RIZ, RINZ (» consulte la página 84 para más información) equipado con cubiertas de tipo G que incluyen una bolsa de grasa y un sello sin contacto. Cuando se pide completa, la unidad se entrega lubricada con grasa y lista para instalarse en posición horizontal o vertical.

# Ruedas libres de cuña de elevación por fuerza centrífuga

## RIZ..G1G2, RIZ..G2G7 y RINZ..G5G5

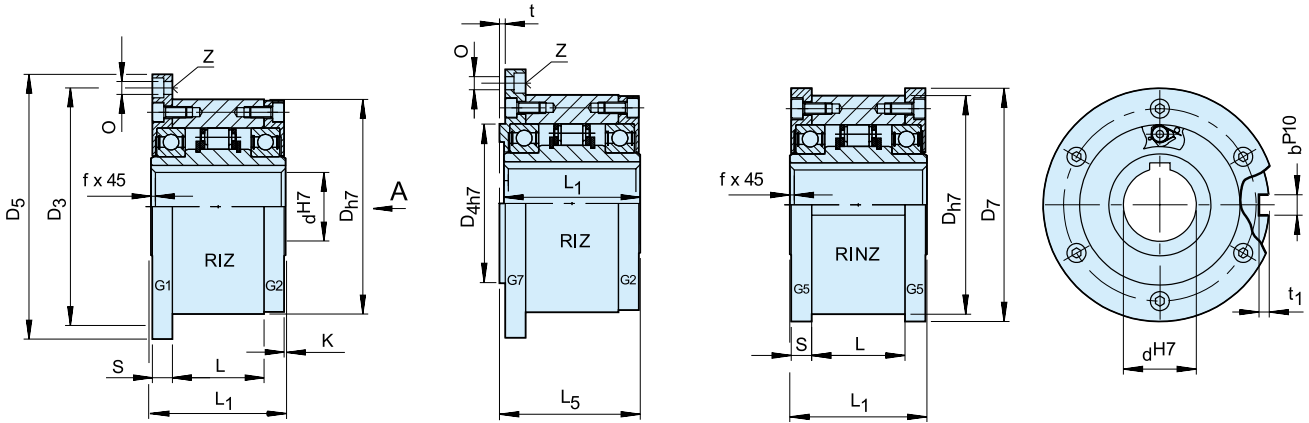

RIZ...G1G2

RIZ...G2G7

RINZ...G5G5

Modelo	Tamaño	Velocidades										Número										Peso
RIZ RINZ	d <sup>H7</sup> [mm]	T <sub>KN</sub> <sup>1)</sup> [Nm]	n <sub>máx.</sub> <sup>2)</sup> [min. <sup>-1</sup> ]	n <sub>mín.</sub> <sup>3)</sup> [min. <sup>-1</sup> ]	n <sub>máx.</sub> <sup>4)</sup> [min. <sup>-1</sup> ]	D <sub>h7</sub> [mm]	D <sub>3</sub> [mm]	D <sub>4</sub> [mm]	D <sub>5</sub> [mm]	D <sub>7</sub> [mm]	O	z	S [mm]	L <sub>1</sub> [mm]	L [mm]	L <sub>5</sub> [mm]	t [mm]	t <sub>1</sub> [mm]	b <sup>P10</sup> [mm]	f [mm]	G1 [kg]	
	30	375	290	700	9000	100	114	75	128	109	6,6	6	6	11,5	68	43	70	3	4	8	1,0	3,9
	35	550	280	670	8500	110	124	80	140	119	6,6	6	6	13,5	74	45	76	3,5	5	10	1,0	4,9
	40	800	260	630	7500	125	142	90	160	135	9	6	6	15,5	86	53	88	3,5	5	12	1,5	7,5
	45	912	255	610	6700	130	146	95	165	140	9	8	8	15,5	86	53	88	3,5	5,5	14	1,5	7,8
	50	1400	235	560	6000	150	166	110	185	160	9	8	8	14	94	64	96	4	5,5	14	1,5	10,8
	60	2350	210	510	5300	170	192	125	214	182	11	10	10	17	114	78	116	4	7	18	2,0	16,8
	70	3050	195	470	4000	190	212	140	234	202	11	10	10	18,5	134	95	136	4	7,5	20	2,5	20,8
	80	5800	155	375	4000	210	232	160	254	222	11	10	10	21	144	100	146	4	9	22	2,5	27
	90	8700	145	350	3000	230	254	180	278	242	14	10	10	20,5	158	115	160	4,5	9	25	3,0	40
	100	16 000	140	340	2400	270	305	210	335	282	18	10	10	30	182	120	184	5	10	28	3,0	67
130	23 000	130	320	2400	310	345	240	380	322	18	12	12	29	212	152	214	5	11	32	3,0	94	

### NOTAS

- $T_{máx.} = 2 \times T_{KN}$   
» Consulte Selección en las páginas de la 7 a la 11
- Esta velocidad de transmisión de par máxima permisible  $n_{máx.}$  no debe rebasarse al transmitir el par
- Esta velocidad de sobremarcha mínima permisible  $n_{mín.}$  no debe reducirse durante el funcionamiento continuo. Es posible reducir esta velocidad mínima bajo solicitud
- Se rebasa la pista interna  
Chavetero para DIN 6885.1

Cuando realice el pedido, especifique la dirección de rotación vista desde la flecha «A»: «R», la pista interna se rebasa hacia la derecha; «L», la pista interna se rebasa hacia la izquierda

» Consulte las instrucciones de montaje y mantenimiento en las páginas 12 y 13

### EJEMPLO DE MONTAJE

