

# Ruedas libres de cuña de elevación por fuerza centrífuga

# RIZ RINZ



## MODELO



Los modelos RIZ y RINZ son ruedas libres de tipo cuña de elevación por fuerza centrífuga, con rotación de la pista interna. Adecuados para aplicaciones de embrague de rueda libre o antirretorno. Solo la pista interna se ha diseñado para rodar a rueda libre.

Estas unidades forman parte del sistema modular Stieber. Se colocan sobre rodamientos de la serie 60., se lubrican con grasa y se ajustan con sellos ZZ. Las unidades se entregan, de serie, lubricadas con grasa y listas para instalarse tanto en posición horizontal como

vertical. Los modelos RIZ y RINZ han sido diseñados para utilizarse con cubiertas de la serie G. En las páginas siguientes se ofrece información adicional importante para la utilización de este modelo de unidad.

Si la unidad va a instalarse dentro de una carcasa en la que se disponga de lubricación con aceite, especifique el modelo RIW o RIWN. Las cubiertas de la serie F de los modelos GFR y GFRN se emplean, entonces, sin sellos de eje.

# Ruedas libres de cuña de elevación por fuerza centrífuga

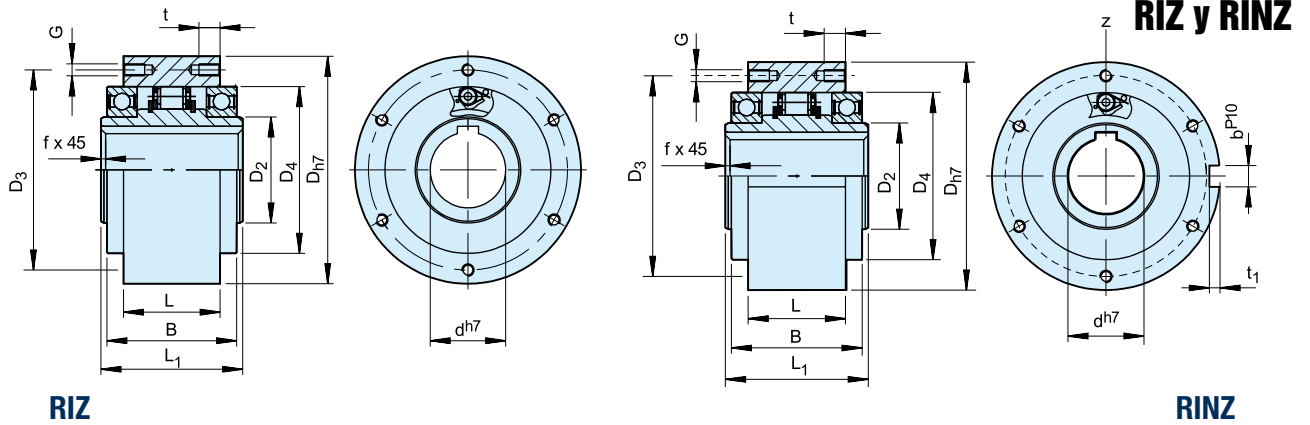

Modelo	Tamaño	Velocidades								Número								Peso	
	$d^{H7}$ [mm]	$T_{KN}^{1)}$ [Nm]	$n_{máx.}^{2)}$ [min. <sup>-1</sup> ]	$n_{mín.}^{3)}$ [min. <sup>-1</sup> ]	$n_{máx.}^{4)}$ [min. <sup>-1</sup> ]	$D_{H7}$ [mm]	$D_2$ [mm]	$D_4$ [mm]	$D_3$ [mm]	G	z	$L_1$ [mm]	L [mm]	B [mm]	t [mm]	f [mm]	$t_1$ [mm]	$b^{P10}$ [mm]	[kg]
RIZ RINZ	30	375	290	700	9000	100	45	75	87	M6	6	68	43	60	10	1,0	4	8	2,3
	35	550	280	670	8500	110	50	80	96	M6	6	74	45	63	12	1,0	5	10	3,2
	40	800	260	630	7500	125	55	90	108	M8	6	86	53	73	14	1,5	5	12	4,8
	45	912	255	610	6700	130	60	95	112	M8	8	86	53	73	14	1,5	5,5	14	5,0
	50	1400	235	560	6000	150	70	110	132	M8	8	94	64	86	14	1,5	5,5	14	7,5
	60	2350	210	510	5300	170	80	125	150	M10	10	114	78	105	16	2,0	7	18	12,7
	70	3050	195	470	4000	190	90	140	165	M10	10	134	95	124	16	2,5	7,5	20	14,5
	80	5800	155	375	4000	210	105	160	185	M10	10	144	100	124	16	2,5	9	22	19,0
	90	8700	145	350	3000	230	120	180	206	M12	10	158	115	143	20	3,0	9	25	29,5
	100	16 000	140	340	2400	270	140	210	240	M16	10	182	120	153	24	3,0	10	28	42,5
	130	23 000	130	320	2400	310	160	240	278	M16	12	212	152	194	24	3,0	11	32	70

## NOTAS

- $T_{máx.} = 2 \times T_{KN}$   
» Consulte Selección en las páginas de la 7 a la 11
- Esta velocidad de transmisión de par máxima permisible  $n_{máx.}$  no debe rebasarse al transmitir el par
- Esta velocidad de sobremarcha mínima permisible  $n_{mín.}$  no debe reducirse durante el funcionamiento continuo. Es posible reducir esta velocidad mínima bajo solicitud
- Se rebasa la pista interna  
Chavetero para DIN 6885.1  
» Consulte las instrucciones de montaje y mantenimiento en las páginas 12 y 13

## EJEMPLO DE MONTAJE

