

# RSXM



### MODELO



La serie RSXM completa la gama de antirretornos de pequeño y mediano tamaño, que comenzó con el exitoso programa RSCI. El modelo RSXM es una rueda libre de tipo cuña de elevación por fuerza centrífuga, con rotación de la pista interna. Solo la pista interna se ha diseñado para rodar a rueda libre. No es un modelo autónomo. Deben proporcionarse rodamientos para garantizar la concentricidad de las pistas interna y externa y el soporte de las cargas axial y radial, tal y como se muestra en la página siguiente. Deben tenerse en cuenta la concentricidad y los límites de desviación.

El modelo RSXM acepta todos los tipos de lubricante que se utilizan actualmente en los equipos de transmisión de potencia. Estas ruedas libres se pueden montar directamente en cajas de engranajes sin lubricación independiente. Por lo general, es suficiente con rociar aceite. La lubricación con grasa puede resultar aceptable si la unidad funciona la mayor parte del tiempo en condiciones de sobremarcha, como ocurre en los motores E. Cuando se emplea como antirretorno, debe comprobarse que la velocidad de sobremarcha no descienda por debajo de la velocidad mínima indicada en la tabla de características.

# Ruedas libres de cuña de elevación por fuerza centrífuga

RSXM

RSXM

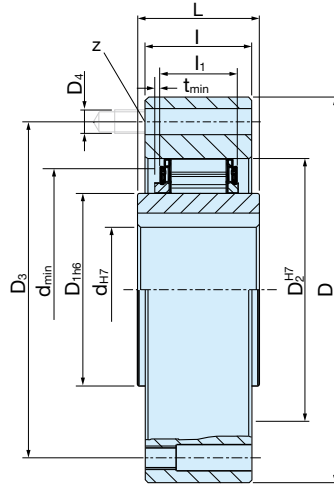

Modelo	Tamaño	Diám. interior	Par	Velocidades de sobremarcha										Número			Peso	
		$d^{H7}$ [mm]	$T_{KN}^{1)}$ [Nm]	$n_{máx.}^{2)}$ [min. <sup>-1</sup> ]	$n_{mín.}^{3)}$ [min. <sup>-1</sup> ]	$n_{máx.}^{4)}$ [min. <sup>-1</sup> ]	$D^{5)}$ [mm]	$D_{1H6}$ [mm]	$D_2^{H7}$ [mm]	$D_3$ [mm]	$D_4$ [mm]	$z$ [nb]	$L$ [mm]	$l$ [mm]	$l_1$ [mm]	$t_{mín.}$ [mm]	$d_{mín.}$ [mm]	[kg]
RSXM	31	20*	100	340	820	20 000	85	31	55	70	M6	6	24	25	17	1	41	0,75
	38	25*	135	320	770	18 500	90	38	62	75	M6	6	24	25	17	1	50	0,95
	46	25,30	425	300	530	13 500	95	46	70	82	M6	6	35	35	25	1	53	1,4
	51	30,35	525	220	525	12 500	105	51	75	90	M6	6	35	35	25	1	62	1,8
	56	35,40	625	210	500	11 500	110	56	80	96	M6	8	35	35	25	1	70	1,8
	61	35,40	420	265	640	14 000	120	61	85	105	M8	6	25	27	17	2	73	1,8
	66	35,40,45	850	200	480	10 000	132	66	90	115	M8	8	35	35	25	1	78	2,7
	76	40,45,50	1100	190	460	9000	140	76	100	125	M8	8	35	35	25	1	90	3,1
	86	45,50	1450	180	440	8000	150	86	110	132	M8	8	40	40	25	1	100	4,2
	101	45,55,60,70	1950	175	420	6500	175	101	125	155	M10	8	50	50	25	1	117	7,3

## NOTAS

- $T_{máx.} = 2 \times T_{KN}$   
» Consulte Selección en las páginas de la 7 a la 11
- Esta velocidad de transmisión de par máxima permisible  $n_{máx.}$  no debe rebasarse al transmitir el par.
- Esta velocidad de sobremarcha mínima permisible  $n_{mín.}$  no debe reducirse durante el funcionamiento continuo. Es posible reducir esta velocidad mínima bajo solicitud.
- Se rebasa la pista interna.  
Chavetero para DIN 6885.1  
\*Chavetero para DIN 6885.3
- Tolerancia +1  
» Consulte las instrucciones de montaje y mantenimiento en las páginas 12 y 13.

Otros diámetros interiores bajo solicitud.

## EJEMPLO DE MONTAJE

