

## Автономные обгонные муфты

# AL..F2D2 AL..F4D2



Задняя часть  
Муфты AL..F2D2

Задняя часть  
Муфты AL..F4D2

### МОДЕЛЬ



Муфты AL..F2D2

Муфты AL..F4D2

Модели AL..F2D2/F4D2 представляют собой обгонные муфты роликового типа, автономные, герметичные, на двух подшипниках серии 160. Устройства поставляются смазанными маслом.

Первоначально модели предназначались для использования в качестве обгонных или индексирующих муфт. Выбор комбинации крышек осуществляется в соответствии с типом привода, см. на следующей странице. Муфта закрыта крышкой типа D2.

Она оснащается двумя болтами для заполнения и слива масла, а также для контроля уровня. Вал герметизируется шевронной манжетой. Крышка и уплотнение спроектированы для обеспечения герметизации масла при минимальном моменте сопротивления.

Мы рекомендуем заказывать устройство в собранном виде. Необходимо определять направление вращения внутреннего кольца при взгляде со стороны фланца D2.

# Автономные обгонные муфты

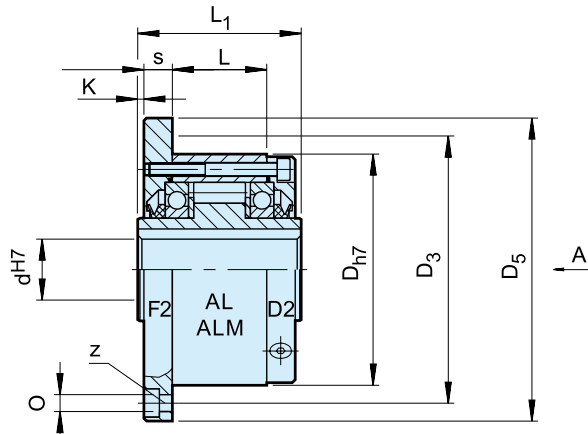

МУФТЫ AL..F2D2

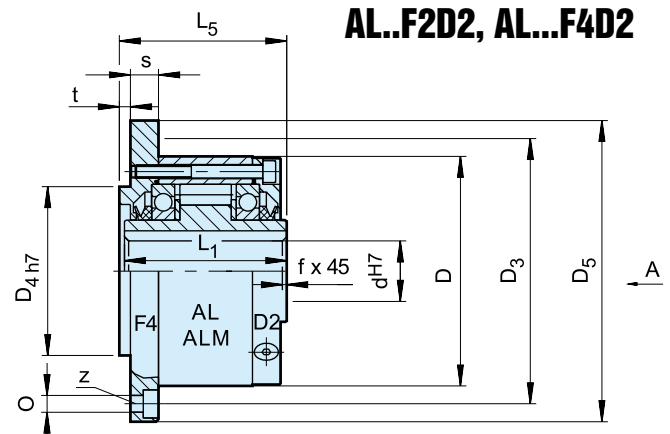

МУФТЫ AL..F4D2

Тип	Размер	Обгонные скорости			Номер										Масса	Момент сопротивления		
		$T_{KN}^{(1)}$	$n_{imax}^{(2)}$	$n_{amax}^{(3)}$	$D_{h7}$	$L_1$	$D_5$	$D_3$	$z$	$O$	$D_{4h7}$	$t$	$L_5$	$K$			$c$	$f$
	$d_{h7}$ [мм]	[Нм]	[об/мин]	[об/мин]	[мм]	[мм]	[мм]	[мм]		[мм]	[мм]	[мм]	[мм]	[мм]	[мм]	[мм]	[кг]	[Нсм]
Муфты AL..F2D2 Муфты AL..F4D2	12	55	2500	7200	62	42	85	72	3	5,5	42	3	44	0,5	10,3	0,5	0,9	11
	15	125	1900	6500	68	52	92	78	3	5,5	47	3	54	0,5	10,3	0,8	1,3	15
	20	181	1600	5600	75	57	98	85	4	5,5	55	3	59	0,5	10,8	0,8	1,7	18
	25	288	1400	4500	90	60	118	104	4	6,6	68	3	62	0,5	10,5	1	2,6	36
	30	500	1300	4100	100	68	128	114	6	6,6	75	3	70	0,5	11,3	1	3,5	48
	35	725	1100	3800	110	74	138	124	6	6,6	80	3,5	76	1	11,8	1	4,5	60
	40	1025	950	3400	125	86	160	142	6	9	90	3,5	88	1	13,8	1,5	6,9	84
	45	1125	900	3200	130	86	165	146	8	9	95	3,5	88	1	13,8	1,5	7,1	94
	50	2125	850	2800	150	92	185	166	8	9	110	4	94	1	12,8	1,5	10,1	128
	55	2625	720	2650	160	104	204	182	8	11	115	4	106	1,5	16,8	2	13,1	150
	60	3500	680	2450	170	114	214	192	10	11	125	4	116	1,5	16,3	2	15,6	160
	70	5750	580	2150	190	134	234	212	10	11	140	4	136	1,5	17,8	2,5	20,4	360
	80	8500	480	1900	210	144	254	232	10	11	160	4	146,3	1,5	20,3	2,5	26,7	360
	90	14500	380	1700	230	158	278	254	10	14	180	4,5	161	1,5	20	3	39	680
	100	20000	350	1450	270	182	335	305	10	18	210	5	184	2,5	28	3	66	880
	120	31250	250	1250	310	202	375	345	12	18	240	5	204	2,5	28,5	3	91	1200
150	70000	180	980	400	246	485	445	12	22	310	5	249	2,5	31	4	186	1350	
200	175000	120	750	520	326	625	565	18	26	400	5	328	3	40	5	425	4200	
250	287500	100	620	610	396	740	680	20	33	480	5	398	3	45	5	680	6500	
ALM..F2D2 ALM..F4D2	25	388	1100	2800	90	60	118	104	4	6,6	68	3	62	0,5	10,5	1	2,7	41
	30	588	1000	2500	100	68	128	114	6	6,6	75	3	70	0,5	11,3	1	3,65	64
	35	838	900	2400	110	74	138	124	6	6,6	80	3,5	76	1	11,8	1	4,7	76

## ПРИМЕЧАНИЯ

- $T_{max} = 2 \times T_{KN}$   
» См. раздел «Выбор», с. 7–11
  - Внутреннее обгонное кольцо
  - Внешнее обгонное кольцо  
Шпоночный паз в соответствии с DIN 6885.1
- Следует определять направление вращения при взгляде со стороны от стрелки  
«А»: «R» внутреннее обгонное кольцо движется по часовой стрелке. «L» внутреннее обгонное кольцо движется против часовой стрелки.
- » См. инструкцию по установке и техническому обслуживанию на с. 12–13.

## ПРИМЕР МОНТАЖА

