

T35 顶驱卡钳制动器

应用于油气行业

Twiflex (多福)T35卡钳制动器

Twiflex (多福) T35 模块式卡钳制动器专为顶驱设计，采用液压上闸方式。其特点是分体式外壳，背部安装，可与常规制动器直接互换。

- 操作压力可达2393 psi (165巴)，最大额定制动力5845磅 (26 kN)。
- 紧凑、坚固的外壳完全电镀，以提供最佳保护
- 安装和端口接口与常规卡钳设计一致
- 采用十字钻孔五金件作为钢丝锁紧标准件
- 制动盘最小直径10.2英寸 (260毫米)
- 制动盘标准厚度0.5英寸 (12.7毫米)
- 复位弹簧确保摩擦片运行间隙，使制动钳处于“松闸”状态
- 设计工作范围在-4°F和158°F (-20°C和+70°C) 之间

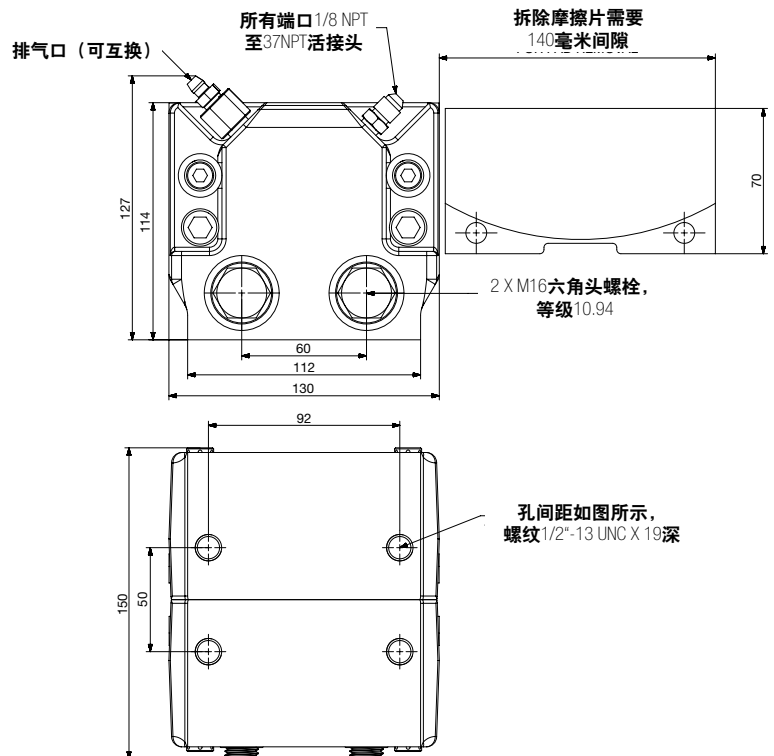

www.warnerelectric.com

奥创动力传动 (深圳) 有限公司上海分公司
地址: 上海市闵行区申滨路88号丽宝广场5号楼301室
邮编: 201106
电话: 86 21 5169 9255
传真: 86 21 6248 5387
邮箱: info@altramotion.com.cn

www.altraptchina.com

奥创动力传动香港有限公司
地址: 香港葵涌货柜码头路7 1-75号钟意恒胜中心3楼、304B
电话: 852 2615 9313
传真: 852 2615 9162
邮箱: sales@altramotion.com.cn

奥创动力传动 (深圳) 有限公司
地址: 深圳市宝安区沙井壘岗大壘工业区环镇路18号
电话: 86 755 2724 6308
传真: 86 755 2724 6017