

E510 VAR 00

Elektro-Magnetische Einscheiben-Bremse

Merkmale

- Elektromagnetisch betätigt 24 oder 103,5 VDC, je nach Größe
- Einscheiben-Ausführung
- Strombetätigt

Einsatz

- Bremsen und Halten eines Abtriebs

Besonderheiten

- Spielfrei
- Trockenlauf
- Kein Restmoment in geöffnetem Zustand

Einstellung

- Luftspalt "P" muß bei Einbau eingestellt werden
- Verschleißkorrektur nicht erforderlich

Betriebsanleitung

- SM 315

Einbau-Bedingungen

- Horizontaler oder vertikaler Einbau

Netzteil, Stromversorgungen

- Für Größen bis zu 1600 :
CBC 400-24, CBC 450-24
CBC 500-24, CBC 550-24
CBC 140-5 + CBC 140-T (24V)
- Für Größe 3200 :
CBC 140-5 (103,5V)

Einbau-Beispiel

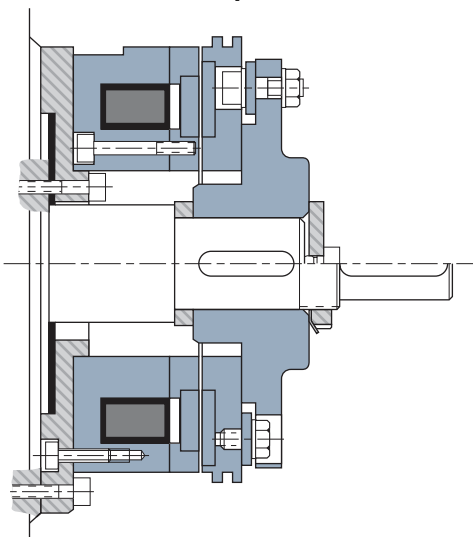

Wärmeabfuhr

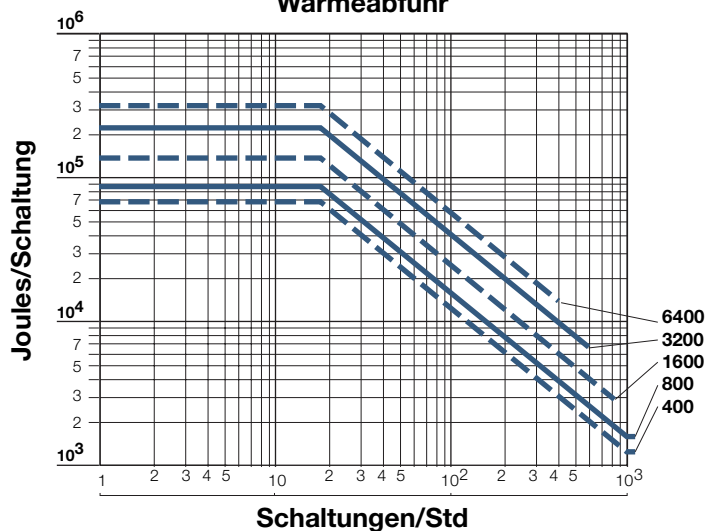

Elektro-Magnetische Einscheiben-Bremse

Direktantrieb

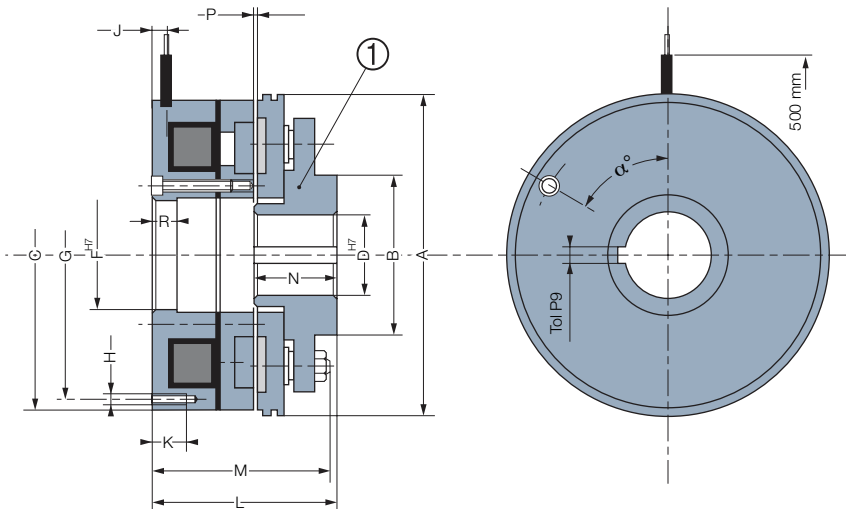

Größe		400	800	1600	3200	6400
Nom. Drehmoment	[Nm]	400	800	1600	3200	6400
Max. Drehzahl	[min ⁻¹]	2000	1700	1500	1500	1500
Spannung	[VDC]	24	24	24	103,5	103,5
Leistung	P20	29	36	59	89	121
	A	260	300	360	450	560
	B	100	120	140	175	230
	C	260	300	360	450	560
	D min	35	40	50	65	80
	D max	70	80	100	110	150
	E	-	-	-	-	-
	F	110	125	150	195	265
	G	225	265	320	400	500
	H	4xM8	4xM10	4xM12	6xM12	6xM16
	J	7	7	10	10	10
	K	20	20	25	25	30
	L	90	105	120	141	161
	M	95	110	128	146,5	166,5
	N	46	54	60	100	118
	P	0,5	0,6	0,8	0,8	1
	Q	-	-	-	-	-
	R	30	30	30	30	30
	α°	45°	45°	45°	30°	30°
Maßenträgheitsmoment ①	[kgm ²]	0,0342	0,0736	0,2042	0,681	1,975
Gewicht	[kg]	18,1	30	51	105	190
Anschluß	Kabel					

Stecker Option

(geliefert ohne Kabel)

2 Pole, Kapazität : 0,5/2,5mm²

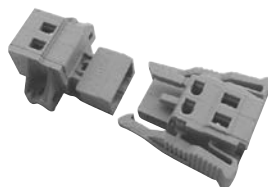

Passfeder gemäß

ISO/R 773 / BS 4235 / DIN 6885-1 / NF E 22-175, Toleranz P9