

# L310 VAR 02

## Limiteurs de Couple Mécaniques Multidisques

### Caractéristiques

- Limiteur de couple
- Multidisques - friction acier/garniture et acier/bronze fritté
- A pression de ressorts

### Utilisation

- Limitation de surcharge périodique ou transitoire

### Particularités

- VAR 02  
Utilisation en milieu lubrifié

### Réglages

- Réglage du couple de décrochage par vis adaptées
- A compensation d'usure

### Manuel De Service

- SM 313

### Précautions De Montage

- Définir le temps de glissement pour vérification des capacités de dissipation calorifique de la taille concernée
- Dispositif destiné à une utilisation horizontale ou verticale

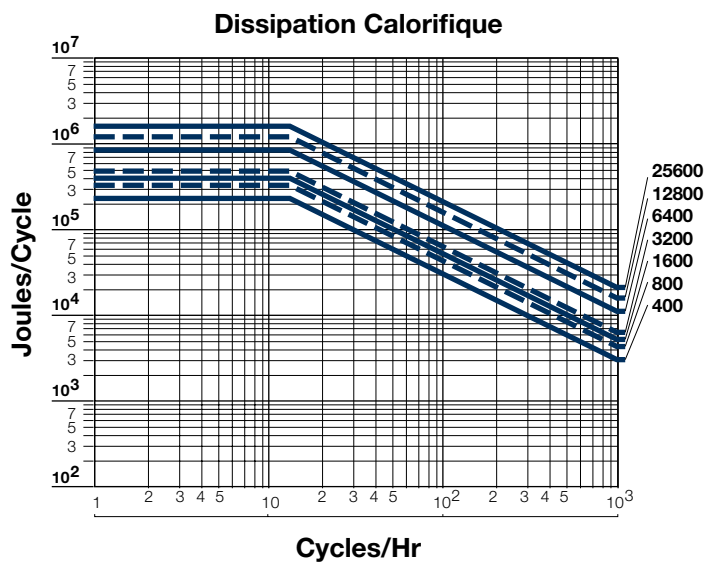

## Limiteurs de Couple Mécaniques Multidisques

**Entraînement indirect**

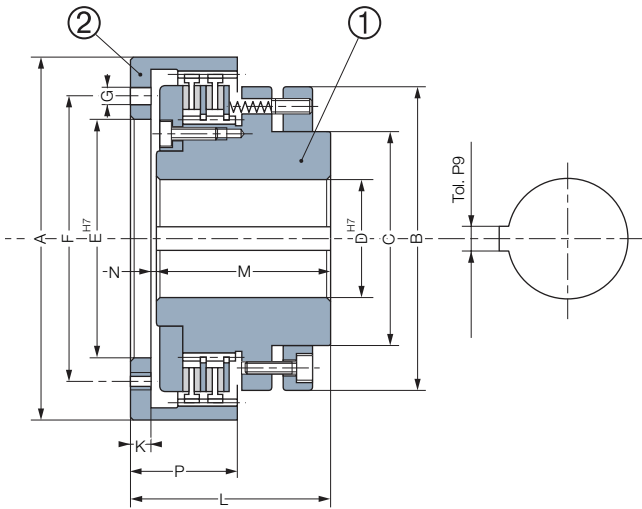

Tailles		400	800	1600	3200	6400	12800	25600
<b>Couple nom.</b>	[Nm]	400	800	1600	3200	6400	12800	25600
<b>Vitesse max.</b>	[min <sup>-1</sup> ]	2000	1700	1500	1300	1200	1000	900
A		222	255	290	335	390	455	510
B		190	222	252	293	338	398	452
C		135	172	202	222	265	300	350
D* min		30	40	40	80	100	120	150
D* max		70	85	110	140	160	180	220
E min		86	101	120	130	180	200	240
E max		150	175	210	260	280	320	380
F**		170	200	235	290	320	360	420
G**		6xM10	6xM12	6xM12	6xM16	8xM16	12xM16	16xM16
K		11	10	14	16	18	18	20
L		112	118	127	150	170	200	230
M		97	102	103	130	148	178	206
N		4	6	10	4	4	4	4
P		58	70	82	95	108	130	140
<b>Inertie</b>	① [kgm <sup>2</sup> ]	0,066	0,130	0,250	0,508	1,05	2,34	4,48
<b>Inertie</b>	② [kgm <sup>2</sup> ]	0,021	0,063	0,106	0,482	0,95	2,20	3,28
<b>Masse</b>	[kg]	19	28,5	40	69	105	172	237

Rainures de clavettes conformes à:  
ISO R773 / BS 4235 / DIN 6885-1 / NF E 22-175, tolérance P9

\* Obligatoirement livrés avec alésages terminés

\*\* La cloche d'entraînement est fournie systématiquement sans perçage.

Les trous de fixation sont représentés uniquement à titre indicatif.