

PQS Schnellhaltsteuerung



Die PQS ist eine bidirektionale Strombegrenzungssteuerung. Die Steuerung überwacht die Stromstärke während der Aktuatorbewegung und hält den Aktuator schnell an, wenn ein Gegenstand in den Weg gerät oder auch am Anschlag. Der Aktuator bleibt ausgeschaltet, bis wieder Strom angelegt wird. Die Stromgrenze kann über zwei Potentiometer eingestellt werden, die man durch zwei mit Stöpseln verschlossene Öffnungen an der Seite des Gehäuses erreicht.

Merkmale

Schnellhalt: am Einsatzort einstellbare Potentiometer begrenzen die Strommenge durch den Motor in einer oder beiden Richtungen. Beide Potentiometer sind auf den maximalen Aktuatorstrom werkseitig eingestellt, falls nicht anders angegeben. Potentiometer sind auch am Einsatzort einstellbar.

Motorleistung: wird durch ein eingebautes Relais geschaltet. Das Relais ermöglicht die Stromversorgung des Motors, solange der Aktuator nicht über seine Endwerte verfahren wird.

Schnelleres Anhalten: ein elektronischer, dynamischer Bremsvorgang (EDB) wird nach jeder Bewegung ausgelöst, damit die Haltepositionen präziser angefahren werden und schneller angehalten wird.

Lastgrenzenauslöseausgänge: diese Ausgänge zeigen an, wenn die Stromgrenze in einer der Richtungen überschritten wurde. Es handelt sich um Transistorausgänge, die aktiv-low sind.

Gehäuse: wird an der Rückseite des Motors oder einer anderen Oberfläche befestigt und für den Einsatz unter rauen Umgebungsbedingungen vergossen.

Schutz: Zener-Diodenunterdrückung an Ein- und Ausgang für noch mehr Schutz in Umgebungen mit vielen Störungen.

| Technische Daten | |
|-----------------------------|---|
| Stromversorgung: | 12 oder 24 V DC |
| Maximaler Strom | 25 A @ 12 V DC/12,5 A @ 24 V DC (bei 25 % Einschaltdauer) |
| Betriebs-temperatur: | -29 °C bis +66 °C |

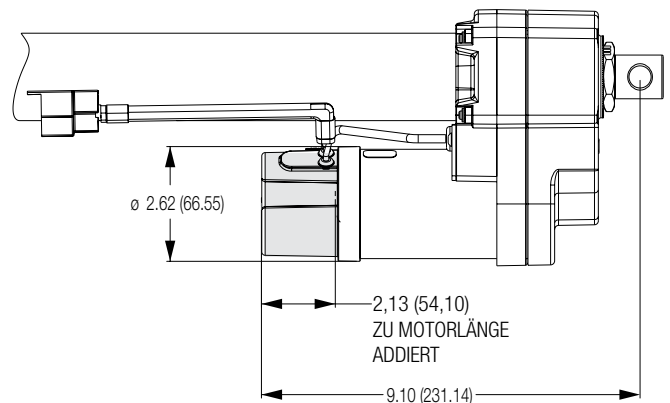

Einstellung des Auslösestroms beim Aus- und/oder Einfahren

- Zugangsstopfen an der Vorderseite der Steuerung abnehmen.
- Trimpotentiometer für Mindestlast gegen Uhrzeigersinn drehen.
- Trimpotentiometer für Maximallast im Uhrzeigersinn drehen.
- Einfahrtpotentiometer einstellen, um die Schließkraft zu steuern.
- Ausfahrtpotentiometer einstellen, um die Hebekraft zu steuern.
- Einstellen wie dargestellt, mit nach oben zeigender Kolbenstange.
- Zugangsstopfen wieder einsetzen.

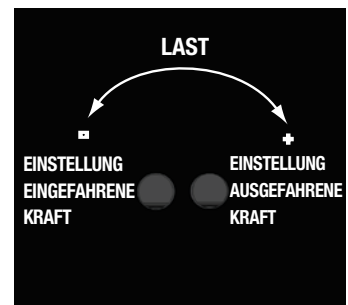

Elektrische Nennwerte und Modellauswahl

| Modellnr. | Eingangsspannung (V DC) | Maximaler Ausgangsstrom (A) | Merkmale |
|-----------|-------------------------|-----------------------------|--|
| PQS.2-24V | 12 | 25 | Basis = Elektronische Hubbegrenzung mit Strombegrenzung in der Hubmitte und Elektronischem Dynamischem Bremsen |
| PQS-24V | 24 | 12,5 | |
| PQS.2-12V | 12 | 25 | Basis & +12-V-DC-Auslöseausgänge |
| PQS-24V | 24 | 12,5 | Basis & +24-V-DC-Auslöseausgänge |

PQS-12V/24V-Modul

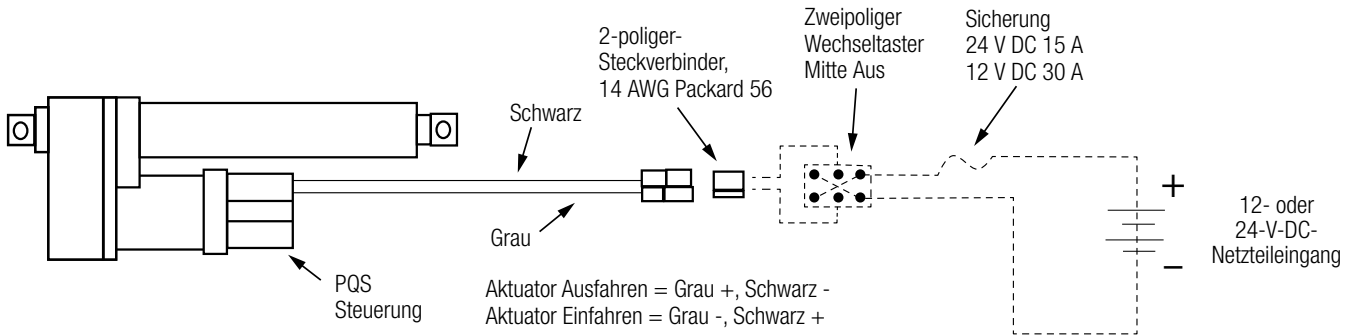

Alle gestrichelten Linien sind vom Kunden beigestellte Verbindungen

PQS.2-12V/24V-Modul

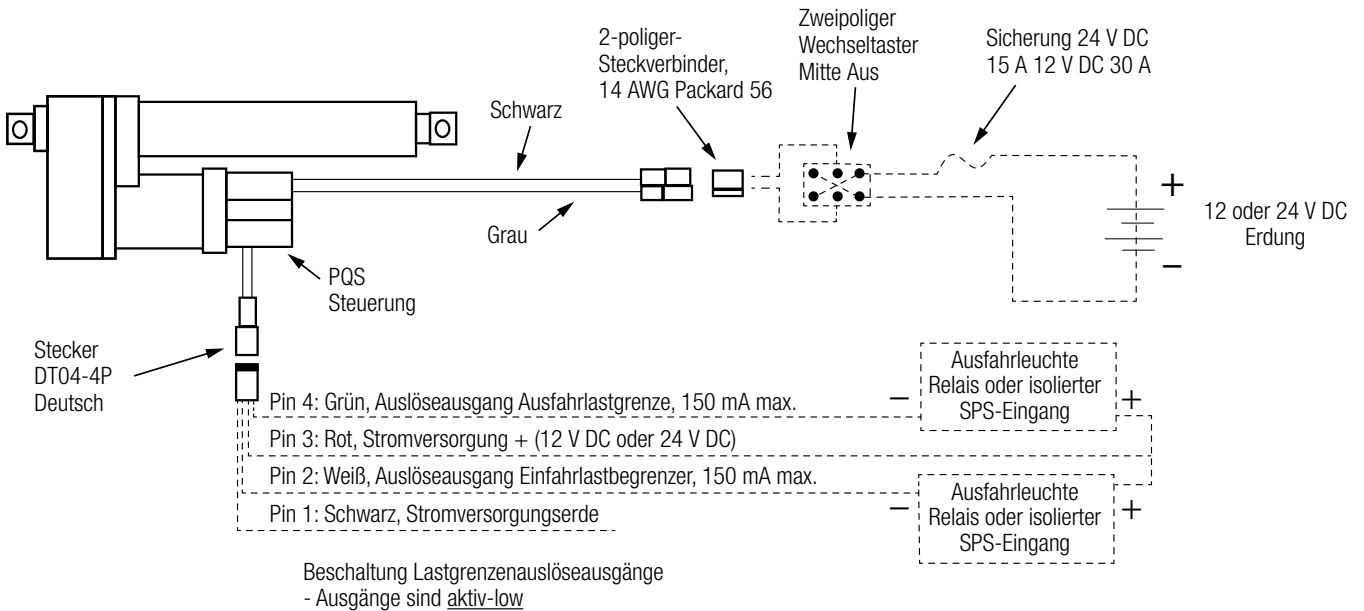

Alle gestrichelten Linien sind vom Kunden beigestellte Verbindungen