

# BC MA

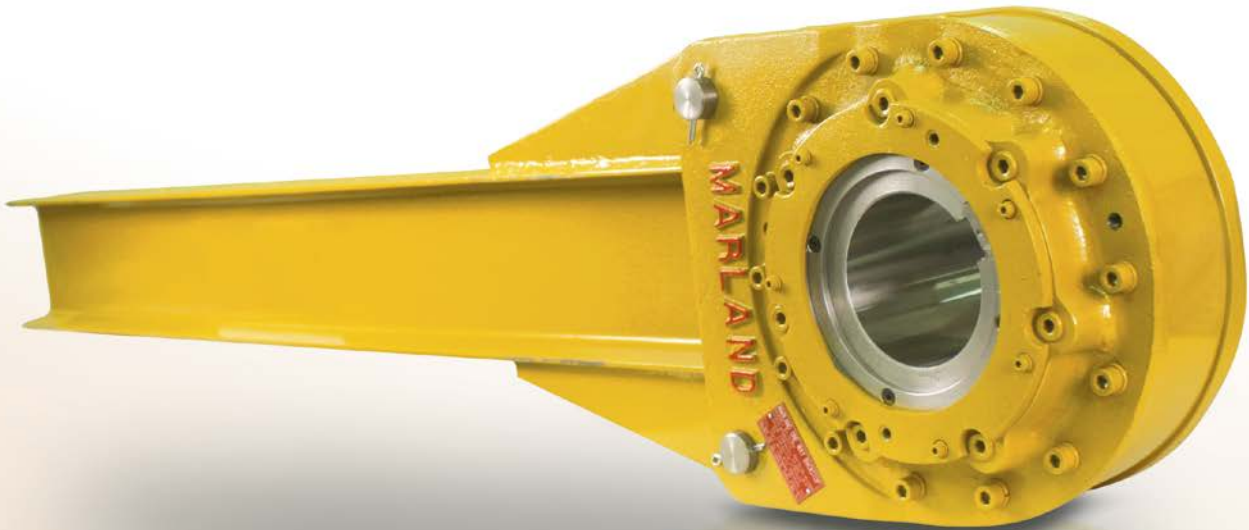

### MODELO



El modelo BC MA es un antirretorno de tipo rodillo, autónomo, que se coloca sobre rodamientos. El método de lubricación estándar es aceite. Este modelo ha sido diseñado para instalarse en el eje de la polea de transportadores de cinta inclinados de gran tamaño. Es capaz de funcionar en el duro entorno de los yacimientos mineros. La unidad es simétrica y puede montarse para que el eje gire libremente de la forma deseada. La barra de par es una sección de haz «I» sencilla, acoplada al antirretorno mediante dos clavijas de la barra de par rectificadas con precisión. Esto simplifica considerablemente la instalación en el campo. La barra puede colocarse hacia arriba, hacia abajo o en cualquier ángulo y proporciona una carga uniforme en ambas tapas. Se recomienda una posición en horizontal para reducir la carga en los

rodamientos, aumentando así su vida útil. El ajuste del eje debe ser f6 o f7. Los elementos del embrague y los rodamientos de bola se autolubrican continuamente en una cámara de aceite sellada.

El conjunto del sello consta de:

Sellos de aceite de doble reborde en el exterior de los rodamientos para evitar que se salga el aceite y que entre la suciedad.

Bolsa de grasa relubricable y sello de grasa laberíntico grafitado metálico.

Catálogo detallado bajo solicitud.

### BC MA

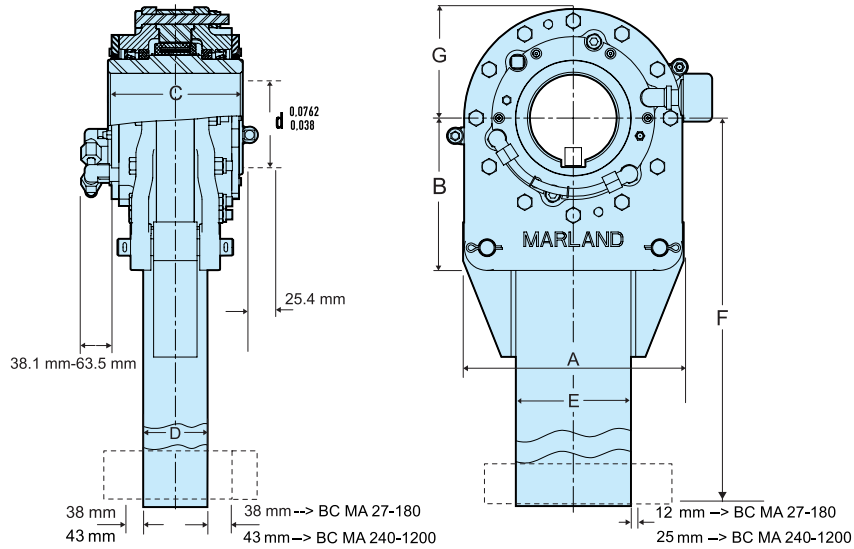

Modelo	Tamaño	Diámetro interior		Velocidad de sobremarcha								Peso
		$d_{\text{máx.}}$	$T_{\text{KN}}^{1)}$ [Nm]	$n_{\text{máx.}}$ [min. <sup>-1</sup> ]	A [mm]	B [mm]	C [mm]	D [mm]	E [mm]	F [mm]	G [mm]	[kg]
BC	27MA	165	36 607	150	384	254	222	98	178	1676	191	207
	45MA	180	61 012	135	445	289	235	105	203	1829	216	276
	63MA	205	85 417	120	498	311	244	127	254	1981	244	381
	90MA	235	122 024	105	584	362	276	140	305	2083	270	520
	135MA	265	183 035	90	654	406	314	143	381	2235	308	690
	180MA	300	244 047	80	772	419	330	159	457	2388	349	966
	240MA	360	325 396	70	876	457	387	162	508	2540	413	1242
	300MA	360	406 745	70	876	457	413	162	508	2745	413	1720
	375MA	460	508 432	60	1041	584	445	203	622	3048	495	2760
	540MA	540	732 142	60	1194	673	527	257	692	3658	578	4140
	720MA	540	976 271	60	1194	673	552	257	692	3658	578	4545
	940MA	540	1 274 600	60	1220	700	584	257	692	3960	610	5455
1200MA	600	1 626 000	60	1320	750	625	267	762	4267	660	6591	

### NOTAS

1)  $T_{\text{máx.}} = 1,75 \times T_{\text{KN}}$

Diámetro interior disponible en pulgadas bajo solicitud Chavetero para DIN 6885.1  
Para el tamaño 1200MA TBD

Para obtener información más detallada, consulte el catálogo independiente.

» Consulte las instrucciones de montaje y mantenimiento en las páginas 12 y 13

### EJEMPLO DE MONTAJE

