

Центробежные обгонные муфты с подъемом кулачков под действием центробежных сил

RSRV RSRT



ТИП



Модели RSRV и RSRT представляют собой высокоскоростные муфты с подъемом кулачков под действием центробежной силы и с ограничителем крутящего момента. Дополнительные сведения по стопорам обратного хода производства Stieber с подъемом кулачков от центробежной силы см. на с. 72–75 каталога RSC1.

Высококачественные фрикционные накладки, пропитанные маслом, обеспечивают постоянный и надежный момент проскальзывания даже после долгого простоя. Момент проскальзывания задается на предприятии-изготовителе в зависимости от требований к оборудованию.

Эти агрегаты предназначены для установки на нескольких приводах, где обратная нагрузка разделена между двумя и более устройствами, как например на больших наклонных конвейерах.

RSRV представляет собой устройство с распределением нагрузки. Техническое обслуживание и регулировка не требуются.

В дополнение к этому, RSRT может постепенно отключаться под нагрузкой от механического устройства. Возможен вариант исполнения с полностью управляемым безопасным гидравлическим отключением.

Момент проскальзывания должен быть установлен на 20% выше максимального статического обратного крутящего момента, включая условия перегрузки.

Эти устройства не оснащаются внутренними подшипниками. Внешний компонент необходимо центрировать по корпусу машины.

Необходимо проверить concentricity и пределы биения.

Центробежные обгонные муфты с подъемом кулачков под действием центробежных сил

RSRV, RSRT

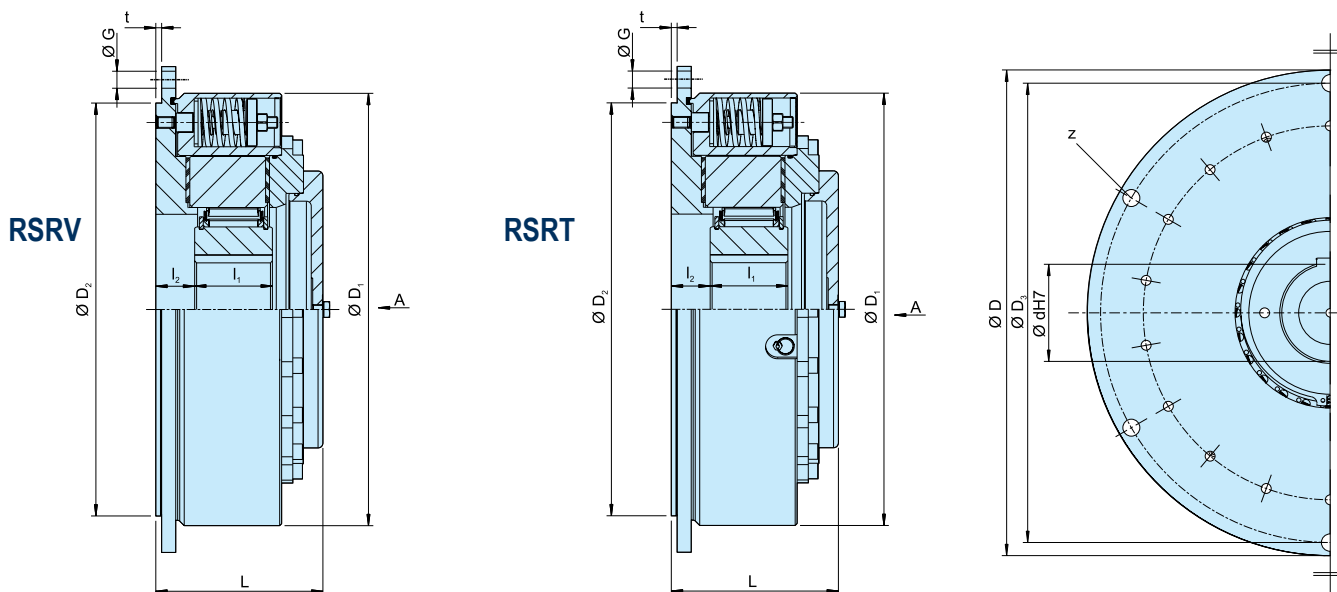

Тип	Размер	Номер														Масса
		d^{H7} [мм]	$T^{1)}$ [Нм]	$n_{min}^{2)}$ $n_{max}^{3)}$ [об/мин]	D [мм]	D_1 [мм]	D_2^{H7} [мм]	D_3 [мм]	t [мм]	z	L [мм]	l_1 [мм]	$l_2^{4)}$ [мм]	G	[кг]	
RSRV RSRT	85	50, 60	1400	490	5300	330	286	280	308	6	6	135	60	29	M12	50
	100	60, 70	2300	480	4100	350	308	300	328	6	6	140	60	31	M12	60
	120	70, 80	3400	370	3600	400	345	340	373	6	6	150	70	31	M16	80
	140	65, 90	4500	420	2700	430	375	375	403	6	6	150	70	31	M16	95
	170	90, 100	8000	400	2400	500	445	425	473	6	6	170	80	40	M16	150
	200	130, 150	12500	370	2400	555	500	495	528	6	6	170	80	40	M16	180
	240	150, 180	21 500	310	1300	710	630	630	670	8	12	185	90	50	M20	350
	260	150, 190	30 000	275	1000	750	670	670	710	8	12	205	105	50	M20	420

ПРИМЕЧАНИЯ

- 1) Максимальный момент проскальзывания
Можно устанавливать более низкий момент проскальзывания.
- 2) Эта минимально допустимая обгонная скорость n_{min} не должна быть ниже при непрерывной работе.
При заказе оборудования можно задать скорость, меньшую, чем указанная.
- 3) Максимальная скорость. Внутреннее обгонное кольцо. Шпоночный паз в соответствии с DIN 6885.1
- 4) Допуск +2

При заказе следует указать направление вращения относительно стрелки «А».
«R» внутреннее обгонное кольцо движется по часовой стрелке.
«L» внутреннее обгонное кольцо движется против часовой стрелки.

» Смотрите инструкцию по установке и обслуживанию на с. 12, 13.

ПРИМЕР МОНТАЖА

